

Sistem malzemenin bir kaba doldurulması, tartılması ve boşaltılması esasına göre çalışır. Tartılacak malzeme tartma kefesini doldurulur, kefe istenilen malzeme ağırlığına ulaşınca ölçme ünitesinin hafızasına kaydedilerek boşaltma kapakları açılır. Böylece malzemenin otomatik olarak boşaltılması sağlanmış olur. Tüm ölçme işlemleri ölçme kontrol ünitesinde hafızaya kaydedilerek toplam malzeme miktarı hesaplanır. Toplam malzeme miktarı önceden belirlenen değere ulaşınca tüm boşaltma ölçme işlemleri durdurulur. Tahıl depolama tesislerinde, kamyon ve tren yükleme silo çıkışlarına bağlanarak kullanılır.

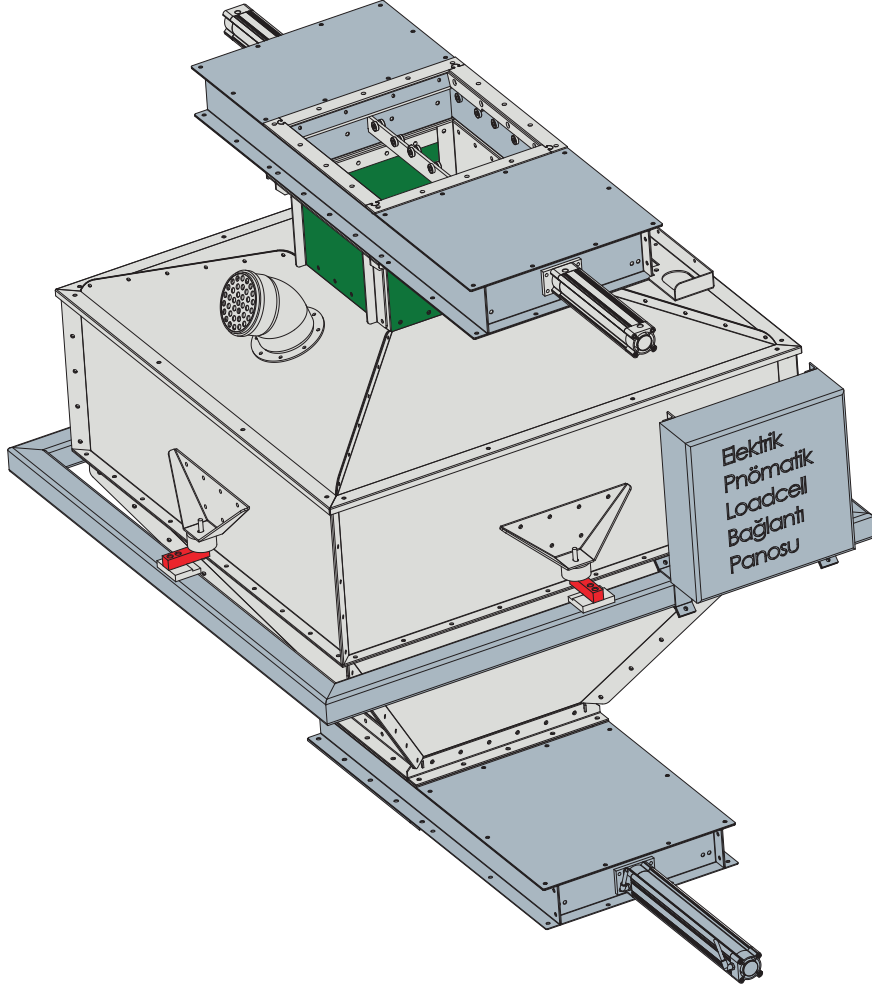

ÜRÜN ÖZELLİKLERİ

Sistem tam otomatik PLC denetimli çalışmaktadır. Ton / saat cisinden debi ölçümü ve gösterimi yapılabilmektedir. Lokal ya da network halinde çalışma yapılır. Aspirasyon bağlantısı sayesinde tozsuz çalışma ortamı sağlar. Sistemin manuel kontrolü mümkündür. Montajı ve yedek parça tedarigi kolaydır.

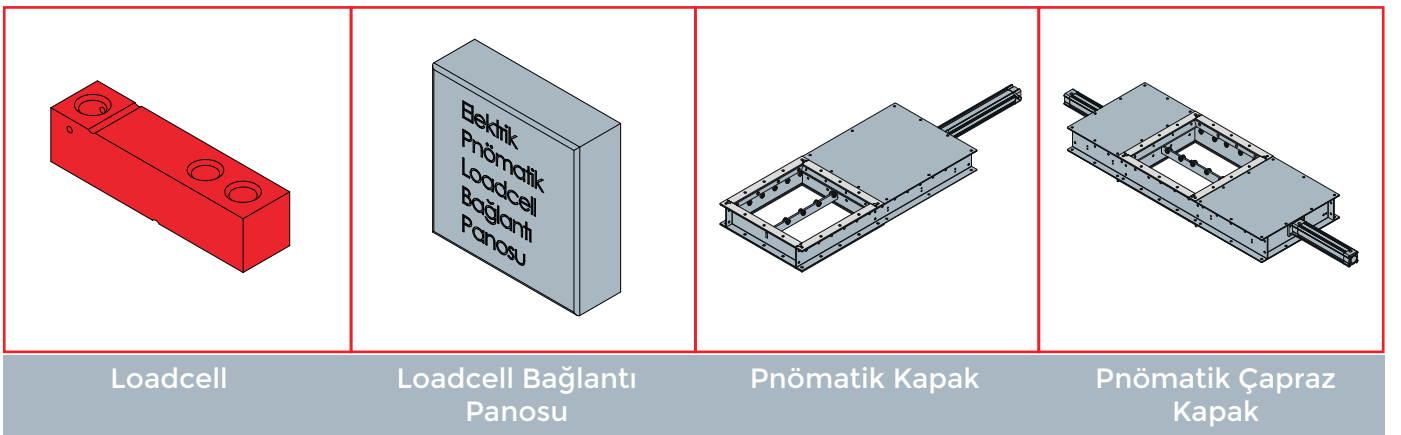

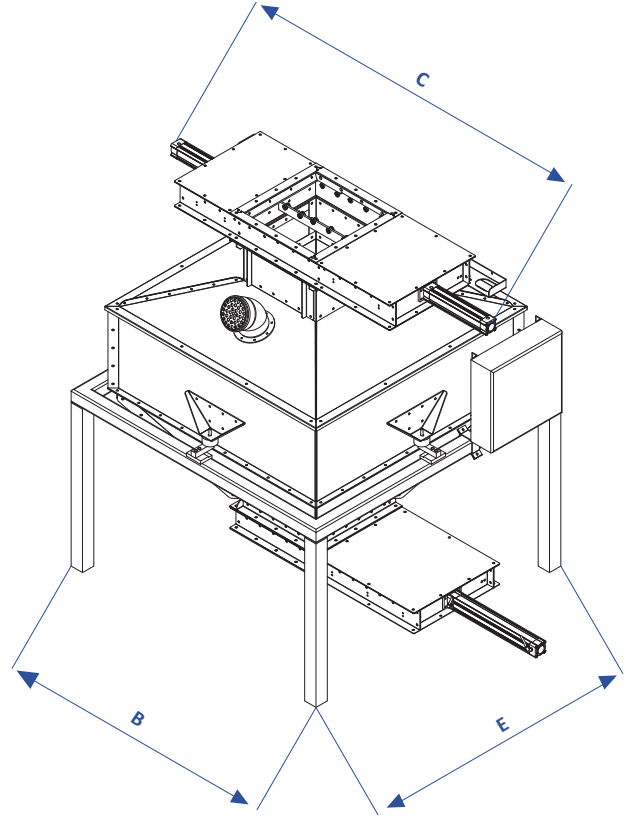
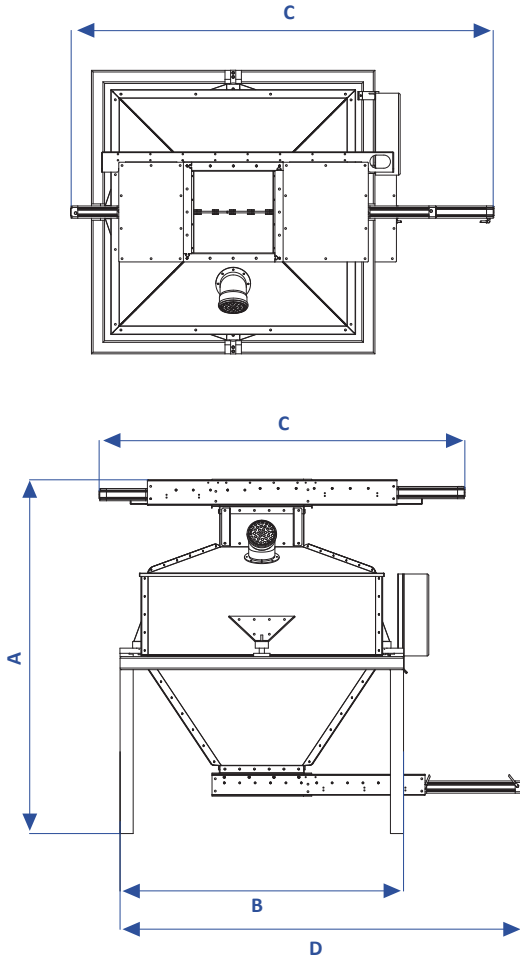

Kapasite Tablosu

Model	Kefe Kapasitesi (m ³)	A	B	C	D	E
YK-M075	0,75	1850	1450	2000	2100	1450
YK-M150	1,5	2158	1730	2220	2450	1730
YK-M250	2,5	2450	1900	2220	2600	1900

- Ölçüler mm olarak verilmiştir.
- Kapasite hesabında ürün yoğunluğu 769 kg/m³ olarak alınmıştır.
- T* Kapasiteler ve boyutlar ürünün çeşidi, tane boyutu, yığılma açısı, ürün temizliği vb birçok özelliğe göre değişebilmektedir.
- Mysilo teknik özellikleri değiştirme hakkına sahiptir.